

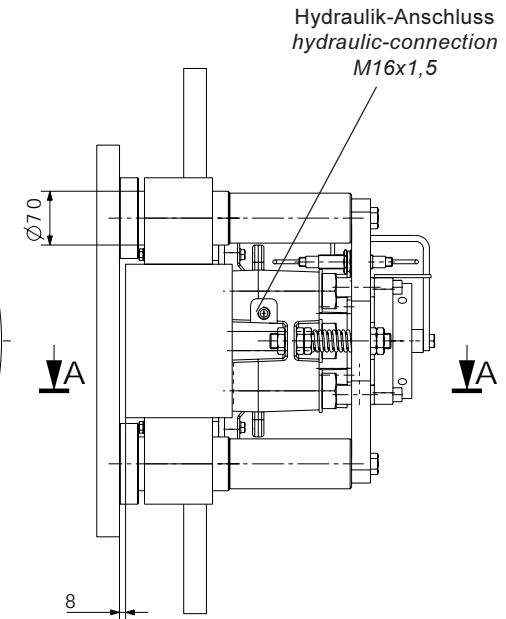

Scheibenbremse mit Montageflansch
 Disc Brake with Mounting Flange
 SHI 101Fc - SHI 107Fc

M 1501 294 E-DE-EN
 Seite / page 1/2
 07.2008

6 x Ø22, DIN912,
 M20, 12.9, Ma=630Nm
 $\mu=0,14$

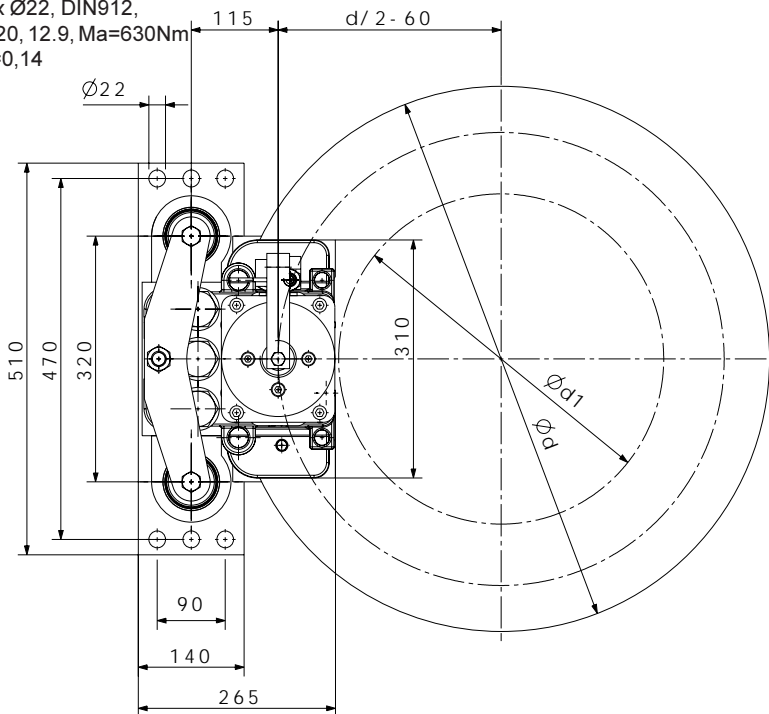

Schnitt A-A

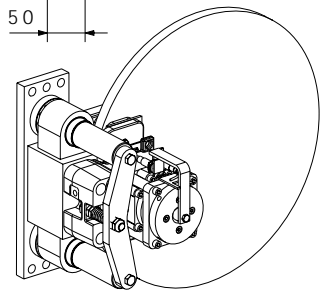
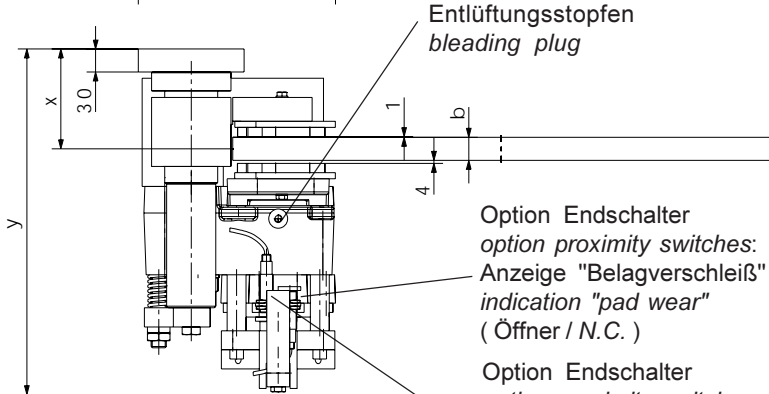
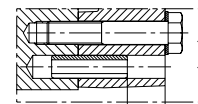

Bremsmomentberechnung / Torque calculation

SHI 101Fc - SHI 107Fc
 $M_{Br\ max.} = 2 \times F_A \times 0.4 \times (d/2 - 60)$

Berechnungsbeispiel / Sample calculation

SHI 102, Scheiben-Ø = 1500 mm = disc-Ø, C = 1mm
 $M_{Br\ max.} = 2 \times 43,7 \times 0.4 \times (750 - 60) = 24122\ Nm$

Anpresskraft F_A clamping force	SHI 101 Fc	SHI 102 Fc	SHI 103 Fc	SHI 104 Fc	SHI 105 Fc	SHI 106 Fc	SHI 107 Fc
F bei C= 0,5 mm	29,0 kN	45,1 kN	55,4 kN	74,1 kN	83,2 kN	110,0 kN	140,0 kN
F bei C= 1,0 mm	28,0 kN	43,7 kN	52,2 kN	68,7 kN	77,0 kN	98,0 kN	115,0 kN
F bei C= 1,5 mm	27,0 kN	41,3 kN	48,8 kN	62,7 kN	74,4 kN	88,0 kN	94,0 kN
F bei C= 2,0 mm	26,0 kN	40,3 kN	44,8 kN	58,7 kN	69,3 kN	73,0 kN	67,0 kN

Typ	erf. Befestigungsschrauben Festigkeit und Anzugsmoment	erf. Lüftdruck	Gewicht
SHI 101Fc - 103Fc	3xM30, 8.8, 1450 Nm, $\mu=0,14$	35-60 bar	180 kg
SHI 104Fc - 105Fc	3xM30, 12.9, 2400 Nm, $\mu=0,14$	80 - 95 bar	180 kg
SHI 106Fc - 107Fc	3xM30, 12.9, 2400 Nm, $\mu=0,14$ 2 x Spannstift / dowel pin Ø30 x 100 DIN 1481 schwere Ausf. / heavy style	145-175 bar	180 kg
type	requested mounting bolts, strength and torque	release pressure	weights

b =	Bremsscheibenbreite, min.: 20 mm brake disc width, min.: 20 mm
d =	Bremsscheiben - Ø in mm brake disc diameter in mm
d1 =	Naben- oder Trommel - Ø, max.: d - 280mm hub or drum diam., max.: d - 280mm
c =	Lüftspalt einstellbar von 0,5 - 2 mm clearance adjustable from 0,5 - 2 mm
x =	Scheibenposition = 115 + b/2 position of disc
y =	Einbauhöhe = 440 + b mounting height
Sinterbelag / sinter lining : Belagfläche / lining surface : 285 cm ² ab Ø 560 mm	

alle Maße in mm
all dimensions in mm

Maßzeichnungen auf Wunsch erhältlich
scale drawings available upon request

Konstruktionsänderungen vorbehalten! / Alterations reserved!

Siegerland Bremsen Fon: +49 (0)27 73 / 9400-0
 Auf der Stücke 1 - 5 Fax: +49 (0)27 73 / 9400-10
 35708 HAIGER e-mail: info@sibre.de
 GERMANY internet: http://www.sibre.de

M 1501 294 E-DE-EN

Seite / page 2/2
07.2008

Scheibenbremse mit Montageflansch

Disc Brake with Mounting Flange

SHI 101Fc - SHI 107Fc

**Technische Daten: SHI 101 Fc - 107 Fc**

Max. Betriebsdruck (Druckbegr.)^{*)} = 205 bar
 Kolbenfläche je Seite = 113 cm²
 Lüftspalt = 0.5 - 2 mm
 Max. Ölvolume bei C = 2,0 mm = 0,0455 l
 Schließzeit = max. ca. 0,2 s
 Rohr-Ø = 12 x 1,5
 Ventilgröße^{*)} = 40 l / min.
 Öffnungszeit = max. ca. 1,0 s
 Pumpenleistung^{*)} = 5,8 l / min.

*) Werte für Standardaggregat V2.1C und SHI 107 Fc

Technical Data: SHI 101 Fc - 107 Fc

Max. operating pressure^{*)} = 205 bar
 Piston area each side = 113 cm²
 Clearance = 0.5 - 2 mm
 Max. oil volume for C = 2.0 mm = 0.0455 l
 Closing time = max. approx. 0.2 s
 Tube diam. = 12 x 1.5
 Valve size^{*)} = 40 l / min.
 Opening time = max. approx. 1.0 s
 Pump flow rate^{*)} = 5.8 l / min.

*) values for standard power pack V2.1C and SHI 107 Fc

SHI 101 Fc

Lüftdruck = 35 bar
 Max. Betriebsdruck (Druckbegr.) = 110 bar
 Federkraft je Seite, gelüftet = 32 kN
 Federrate, pro mm, je Seite = ca. 1 kN

SHI 101 Fc

Release pressure = 35 bar
 Max. operating pressure (pressure limit) = 110 bar
 Spring force each side, released = 32 kN
 Spring rate per mm, each side = 1 kN

SHI 102 Fc

Lüftdruck = 50 bar
 Max. Betriebsdruck (Druckbegr.) = 110 bar
 Federkraft je Seite, gelüftet = 50 kN
 Federrate, pro mm, je Seite = ca. 1,5 kN

SHI 102 Fc

Release pressure = 50 bar
 Max. operating pressure (pressure limit) = 110 bar
 Spring force each side, released = 50 kN
 Spring rate per mm, each side = 1.5 kN

SHI 103 Fc

Lüftdruck = 60 bar
 Max. Betriebsdruck (Druckbegr.) = 110 bar
 Federkraft je Seite, gelüftet = 62 kN
 Federrate, pro mm, je Seite = ca. 3,3 kN

SHI 103 Fc

Release pressure = 60 bar
 Max. operating pressure (pressure limit) = 110 bar
 Spring force each side, released = 62 kN
 Spring rate per mm, each side = 3.3 kN

SHI 104 Fc

Lüftdruck = 80 bar
 Max. Betriebsdruck (Druckbegr.) = 110 bar
 Federkraft je Seite, gelüftet = 84 kN
 Federrate, pro mm, je Seite = ca. 5,6 kN

SHI 104 Fc

Release pressure = 80 bar
 Max. operating pressure (pressure limit) = 110 bar
 Spring force each side, released = 84 kN
 Spring rate per mm, each side = 5.6 kN

SHI 105 Fc

Lüftdruck = 95 bar
 Max. Betriebsdruck (Druckbegr.) = 150 bar
 Federkraft je Seite, gelüftet = 98,5 kN
 Federrate, pro mm, je Seite = ca. 7,1 kN

SHI 105 Fc

Release pressure = 95 bar
 Max. operating pressure (pressure limit) = 150 bar
 Spring force each side, released = 98.5 kN
 Spring rate per mm, each side = 7.1 kN

SHI 106 Fc

Lüftdruck = 145 bar
 Max. Betriebsdruck (Druckbegr.) = 175 bar
 Federkraft je Seite, gelüftet = 150 kN
 Federrate, pro mm, je Seite = ca. 14 kN

SHI 106 Fc

Release pressure = 145 bar
 Max. operating pressure (pressure limit) = 175 bar
 Spring force each side, released = 150 kN
 Spring rate per mm, each side = 14 kN

SHI 107 Fc

Lüftdruck = 175 bar
 Max. Betriebsdruck (Druckbegr.) = 205 bar
 Federkraft je Seite, gelüftet = 189 kN
 Federrate, pro mm, je Seite = ca. 25 kN

SHI 107 Fc

Release pressure = 175 bar
 Max. operating pressure (pressure limit) = 205 bar
 Spring force each side, released = 189 kN
 Spring rate per mm, each side = 25 kN

Siegerland Bremsen Fon: +49 (0)27 73 / 9400-0
 Auf der Stücke 1 - 5 Fax: +49 (0)27 73 / 9400-10
 35 708 HAIGER e-mail: info@sibre.de
 GERMANY internet: http://www.sibre.de